

**POSIZIONE DEGLI ELEMENTI DI FISSAGGIO NEL PIANO DI LAVORO**  
**POSITION DER FESTSTELLELEMENTE IN DER ARBEITSFLÄCHE**

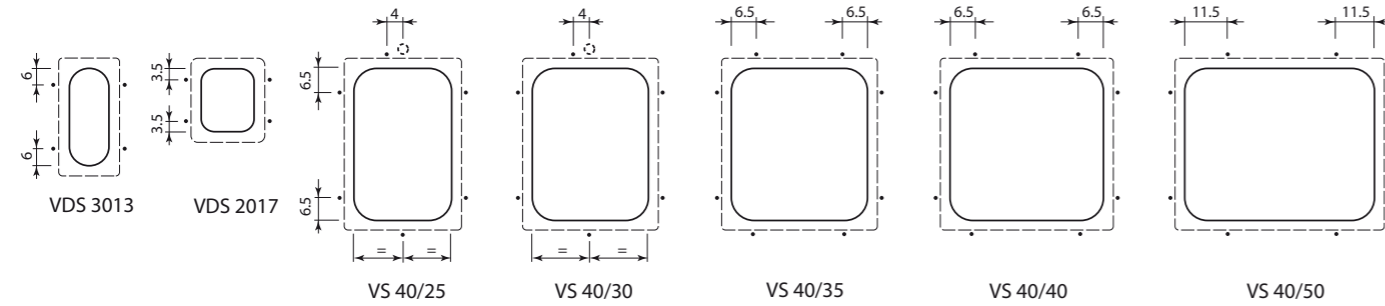

**FISSAGGIO AL PIANO DI LAVORO**  
**BEFESTIGUNG AN DER ARBEITSFLÄCHE**

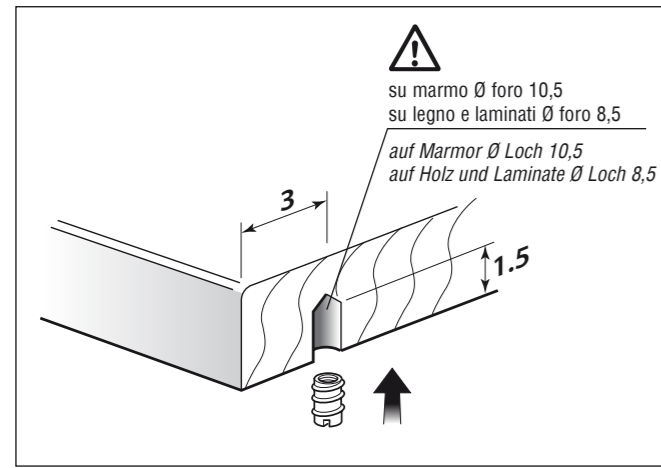

1. Eseguire i fori per le bussole.  
 Nel caso il piano di lavoro sia in marmo, iniettare un po' di collante nel foro per fissare la bussola.
1. Ausschnitte für die Buchsen bereitstellen.  
 Bei Marmorarbeitsflächen spritzt man ein wenig Kleber in die Öffnung, um die Buchse besser zu fixieren.

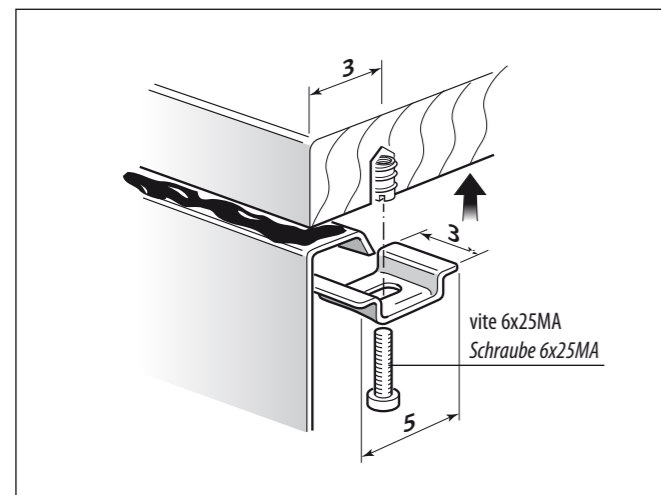

3. Fissare la vasca al piano di lavoro con le apposite staffe.
3. Becken mit den entsprechenden Bügeln an der Arbeitsfläche festmachen.

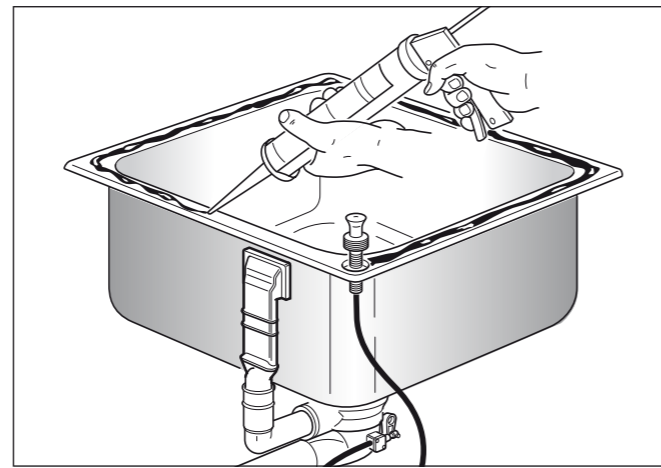

2. Al fine di evitare infiltrazioni d'acqua, applicare del sigillante sul bordo vasca. Premere la vasca contro la parte sottostante del piano di lavoro.
2. Um Wasserinfiltrationen zu vermeiden, wird der Beckenrand versiegelt. Becken gut auf die darunterliegende Arbeitsfläche aufdrücken.

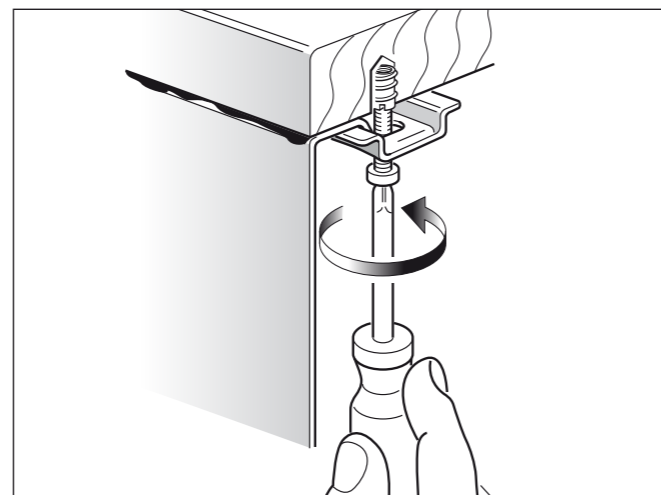

4. Avvitare le staffe e togliere l'eventuale sigillante in eccesso.
4. Die Bügel gut einschrauben und eventuell die überflüssige Dichtmasse entfernen

ALPES-INOX SPA Bassano del Grappa (VI)

**SERIE "2010"**  
**VASCHE RETTANGOLARI DA SOTTOPIANO**  
**RECHTECKIGE UNTERBAUBECKEN**

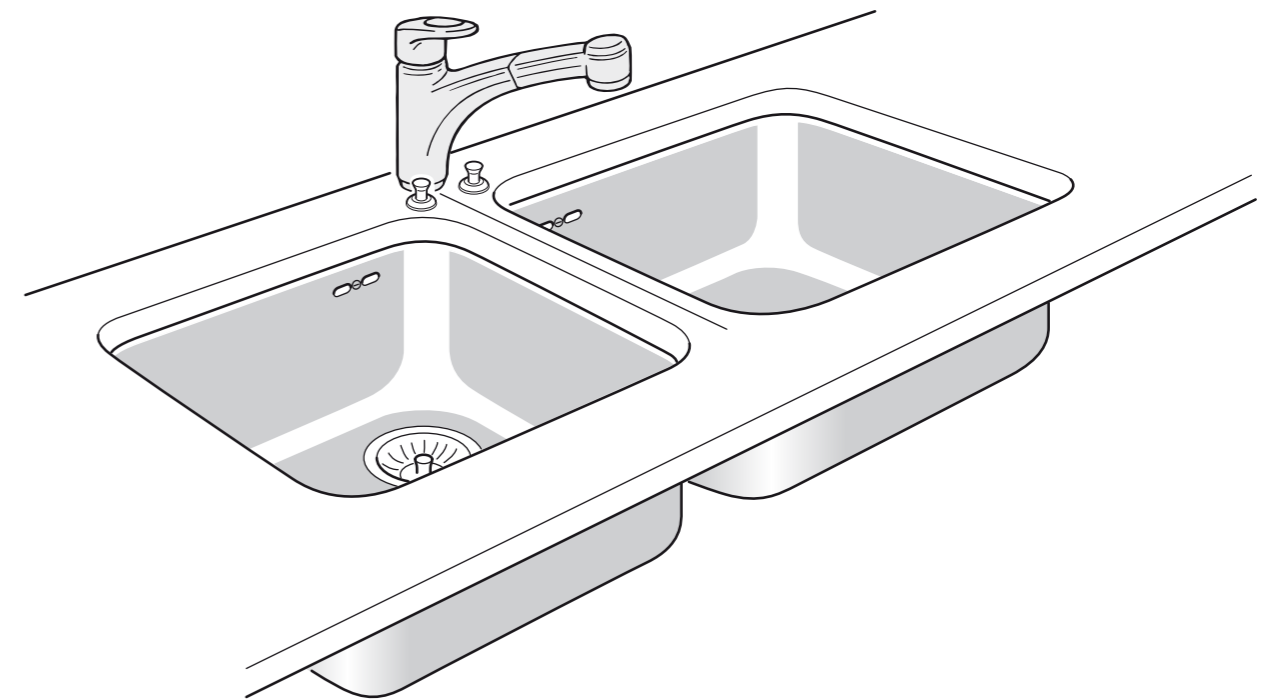

**GUIDA ALL'INSTALLAZIONE**  
**INSTALLATIONSANLEITUNGEN**

**ALPES-INOX** s.p.a.

Via Monte Pertica, 5 - 36061 Bassano del Grappa (VI) Italia - Tel. +39 0424 513500 Fax +39 0424 36634 - info@alpesinox.com

01/09

## DIMENSIONE VASCHE BECKENABMESSUNGEN

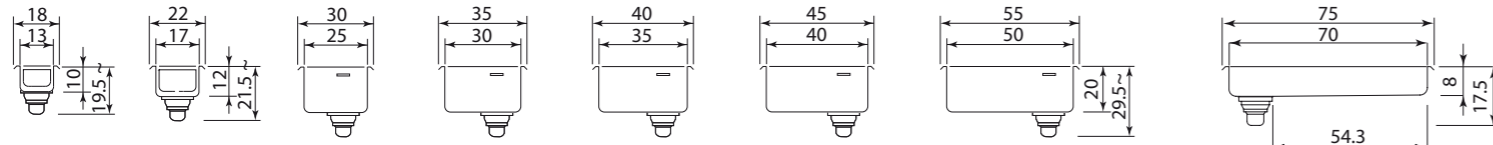

VASCA DESTRA: scarico e pomello comandi a destra  
RECHTES BECKEN: Auslaß und Stopfensteuerung rechts

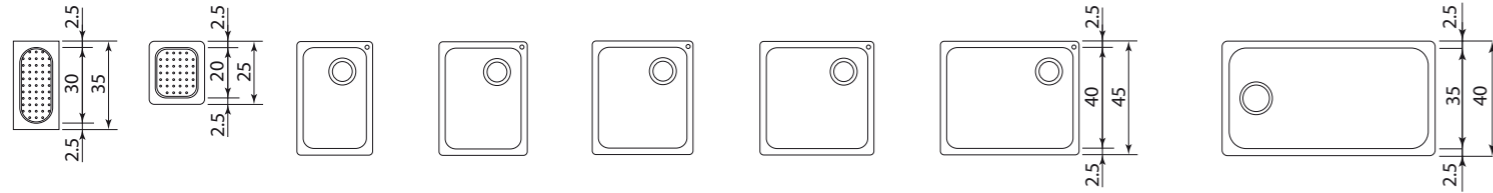

VDS 3013 VDS 2017 VS 40/25-D VS 40/30-D VS 40/35-D VS 40/40-D VS 40/50-D VS 8

VASCA SINISTRA: scarico e pomello comandi a sinistra  
LINKES BECKEN: Auslaß und Stopfensteuerung links

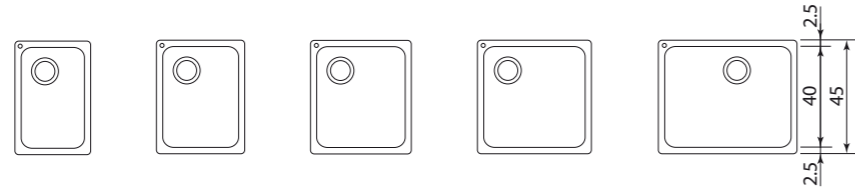

VS 40/25-S VS 40/30-S VS 40/35-S VS 40/40-S VS 40/50-S

## DIMENSIONI FORI INCASSO VASCHE ABMESSUNGEN DES BECKEN-EINBAUAUSSCHNITTS

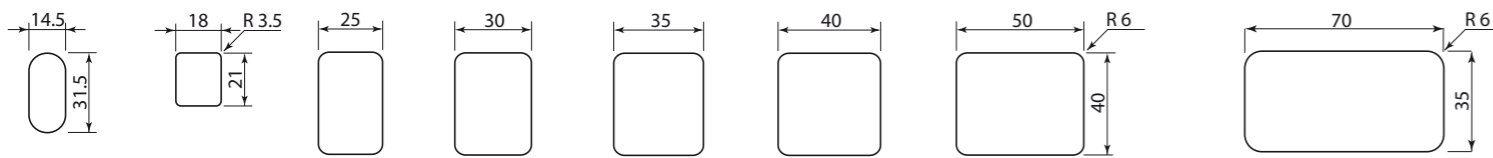

## DIMENSIONI E POSIZIONI FORI INCASSO POMELLO COMANDI E GRUPPO DI EROGAZIONE ABMESSUNGEN UND POSITION DES EINBAUAUSSCHNITTS FÜR DIE STOPFENSTEUERUNG UND DEN WASSERHAHN

POSIZIONE PREDEFINITA  
VORBESTIMMTE POSITION

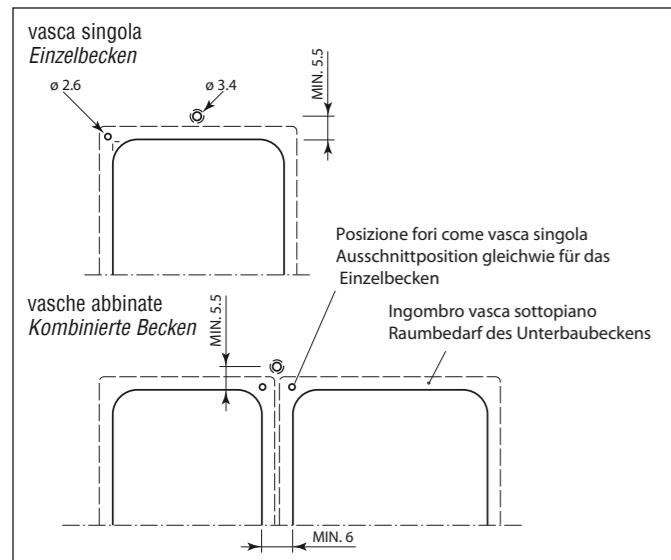

POSIZIONE OPZIONALE  
OPTIONELLE POSITION

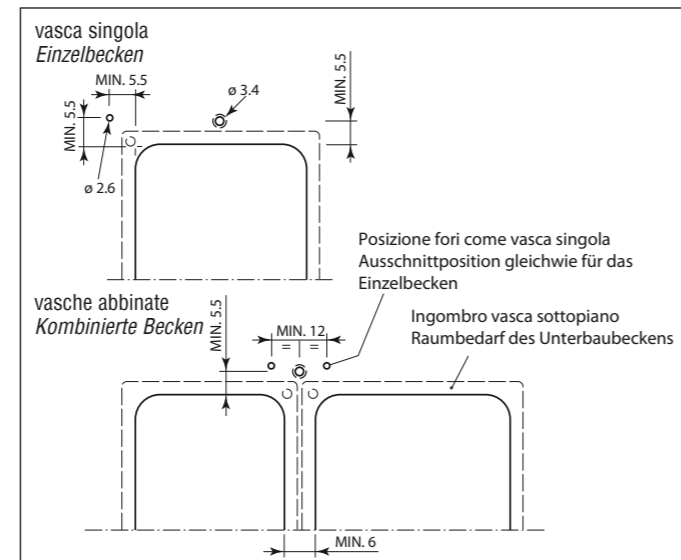

2

## INSTALLAZIONE

La vasca ed il pomello comandi vanno applicati dalla parte sottostante del piano di lavoro attraverso i corrispondenti fori d'incasso.

## INSTALLATION

Das Becken und die Stopfensteuerung werden von unten durch die entsprechenden Ausschnitte in die Arbeitsfläche eingebaut.

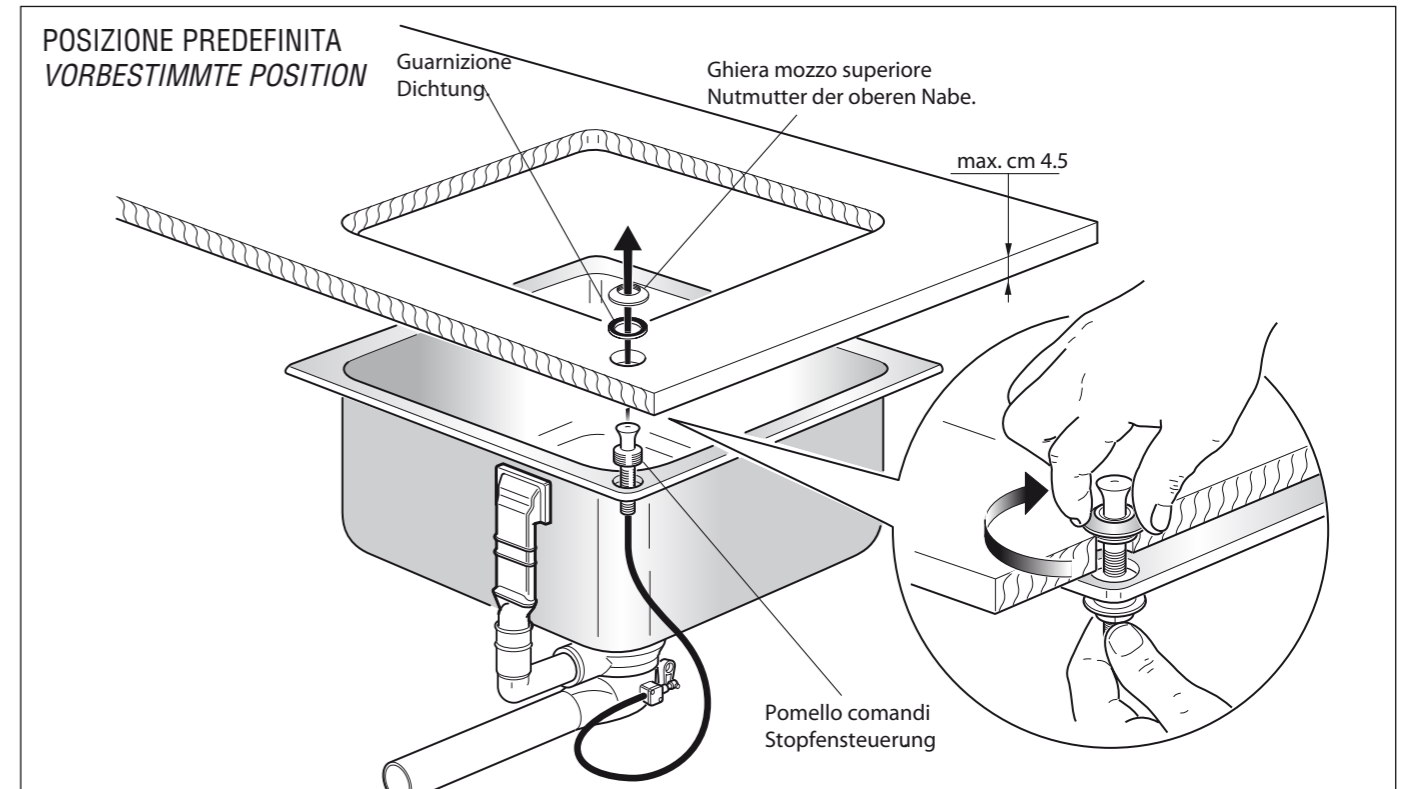

Se necessario è possibile posizionare il pomello comandi ad una distanza maggiore dal bordo della vasca. Dopo aver tolto ghiera e guarnizione, sfilare il pomello comandi attraverso il foro sulla vasca e quindi inserirlo nel piano di lavoro nella posizione desiderata avendo l'accortezza che la cordina non sia in tensione.

Das Becken und die Stopfensteuerung werden von unten durch die entsprechenden Ausschnitte in die Arbeitsfläche eingebaut.

Nach Entfernen von Nutmutter und Dichtung wird der Kugelgriff durch die Öffnung im Becken herausgezogen und in der Folge in die gewünschte Position auf der Arbeitsfläche eingesetzt. Dabei ist darauf zu achten, dass die Schnur nicht gespannt ist.

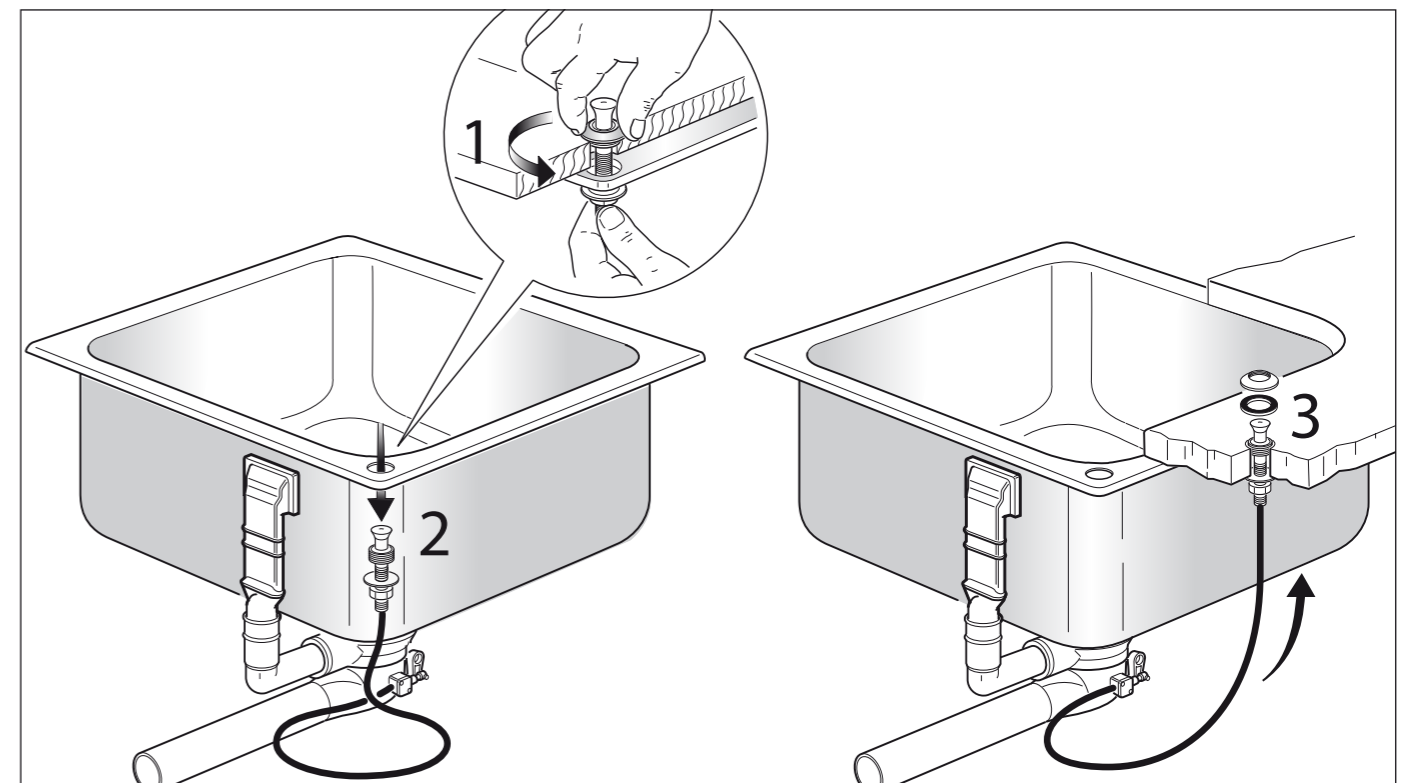

3