

Vasche e piani lavaggio

Nelle vasche tonde da incasso e sottopiano va specificata la posizione del pomello di apertura/chiusura:
-D (pomello apertura/chiusura tappo posizionato a destra)
-S (pomello apertura/chiusura tappo posizionato a sinistra).

Nelle vasche rettangolari da incasso, da sottopiano e a filo va specificata la posizione del foro di scarico:
-D (foro di scarico posizionato nell'angolo destro della vasca)
-S (foro di scarico posizionato nell'angolo sinistro della vasca).

Nei piani lavaggio va specificata la posizione destra o sinistra dello scivolo.
Il lavaggio a filo può essere montato sia nella versione incasso che su bordo top ribassato.

I piani lavaggio multifunzione sono completi di contenitore rifiuti da 6,5 litri e relativo coperchio in legno. Tutti i piani lavaggio sono dotati di sifone completo di una speciale prolunga ribassata in modo da guadagnare ulteriore spazio sotto le vasche per l'inserimento del contenitore rifiuti.

Art. 50/108 1V1B1S



1 | I pomelli comandano l'apertura e la chiusura del tappo tramite una cordina di acciaio inox. Un sistema utile e pratico per evitare di immergere le mani dentro le vasche.

2 | La notevole altezza del bordo di protezione attorno alle vasche consente di raccogliere gli spruzzi e le gocce d'acqua.

3 | La capacità delle vasche è determinata dall'altezza di 20 cm, dalle pareti verticali e dagli angoli a raggio minimo.

4 | Lo scivolo è inclinato verso le vasche per favorire lo scorrimento dell'acqua.

5 | Al bordo d'incasso viene applicato un robusto telaio saldato elettronicamente che permette di strutturare e mantenere

l'elemento in piano e di contenere il sistema di fissaggio al mobile.

6 | Il tritarifiuti può essere applicato sulle vasche tonde Ø 25 e Ø 30 e sulle bacinelle ovali dei piani lavaggio.

7 | Il gruppo di scarico Ø 3"1/2 è realizzato in acciaio inox al nichel-cromo 19/10 per garantire la massima igiene e durata ed è composto

da piletta, filtro, tappo a perfetta chiusura e troppopieno.

8 | L'isolante termico e antirumore è un materiale naturale miscelato a fibra di ceramica e microsferiche di vetro. Applicato a fuoco nella parte sottostante i piani lavaggio, consente di mantenere a lungo l'acqua calda dentro le vasche e di attutire i rumori causati dall'acqua e dalle stoviglie.

Schalen und Spülbecken

Für die Rundschalen und Unterbaubecken muss die Position des Öffnungs/Schließ-Kugelgriffes angegeben werden:
- D (Öffnungs/Schließ-Kugelgriff des Stopfens rechts)
- S (Öffnungs/Schließ-Kugelgriff des Stopfens links).

Für die rechteckigen Einbau-, Unterbau und flächenbündigen Schalen muss die Position des Abflusses angegeben werden:
- D (Abfluss in der rechten Ecke der Schale)
- S (Abfluss in der linken Ecke der Schale).
Für die Spülbecken muß die rechte oder linke

Position des Tellertropfblechs angegeben werden. Die flächenbündigen Spülbecken können sowohl als Einbaubecken als auch auf dem angearbeiteten Rand der Arbeitsplatte montiert werden. Die multifunktionellen Spülbecken werden komplett mit einem 6,5 l -

Müllbehälter und entsprechender Holzabdeckung geliefert. Alle Spülbecken sind mit einem Siphon mit einer platzsparenden Spezialverlängerung ausgestattet. Dadurch bleibt genügend Raum unter den Becken für den Einbau der Müllbehälter.

Gruppo di scarico Abflußeinheit

Il gruppo di scarico è realizzato in acciaio inox al nichel-cromo 19/10 che ne garantisce la resistenza agli shock termici e all'uso continuo di detergenti, facilita inoltre la pulizia e assicura la massima igiene.

Die Abflußeinheit wird aus rostfreiem Chromnickelstahl 19/10 hergestellt, wodurch Beständigkeit gegen Wärmeshocks und den ständigen Gebrauch von Reinigungsmitteln versichert wird. Dieses Material ist leicht zu reinigen und genügt höchsten Hygieneansprüchen.

pomello di comando per l'apertura e la chiusura del tappo
Kugelgriff zur Öffnung und Schließung des Abflusses

guaina antiusura con cordina flessibile in acciaio inox
Verschleißmantel mit biegsamer Edelstahlschnur

filtro mobile
beweglicher Filter

tappo
Stopfen

piiletta inox Ø 3"1/2
Edelstahlwanne Ø 3"1/2

1 | Die Kugelgriffe steuern über eine Edelstahlschnur die Öffnung und Schließung des Stopfens. Durch dieses praktische System brauchen die Hände nicht ins Becken getaucht zu werden.

2 | Durch die beträchtliche Höhle des Schutzrandes rund um die Becken werden Wasserspritzer und Tropfen wirksam abgefangen.

3 | Das große Fassungsvermögen der Becken wird durch die 20 cm hohen Wände, die senkrechten Innenwände und die engen Winkel erzielt.

4 | Das Tellertropfblech ist zum Becken hin leicht geneigt, um das Abfließen des Wassers zu fördern.

5 | Auf dem Einbaurand wird ein robuster, elektronisch geschweißter Halterahmen angebracht,

durch welchen das Element perfekt ausgerichtet wird. Dieser enthält auch das Feststellsystem mit dem Möbel.

6 | Der Müllzerkleinerer kann auf den Rundschalen Ø 25 und Ø 30 und den ovalen Becken der Spülbecken angebracht werden.

7 | Die Abflußeinheit Ø 3"1/2, bestehend aus Wanne, Filter, Stopfen mit Dichtung für einen perfekten Verschluß, und Überlaufrohr, wird aus

Chromnickelstahl 19/10 hergestellt und versichert auf Dauer Hygiene und Beständigkeit.

8 | Das Antidröhnmittel ist ein natürliches Material, das mit Fiberfrax und Glas-Mikrokugeln versetzt wird. Es wird auf die Unterseite der Spülbecken feuergebrannt und hält nicht nur das Wasser in den Schalen lange warm, sondern dämpft auch die vom Wasser und vom Geschirr erzeugten Geräusche.

Vasche tonde da incasso

Runde Einbaubecken



V 45-D



VD 25



V 45-S



VD 30 + CO Ø 25



V 50 AM-S



V 45/40-D



VD 35/18



V 45/45-S



VD 25/22



V 50/55-S



5033/2C

Vasche tonde e rettangolari da sottopiano

Runde und rechteckige Unterbaubecken



VS 40-D



VDS 25



VS 40-S



VS 40/35-D



VDS 2017



VS 40/50-S

Piani lavaggio da sottopiano

Unterbau-Spülbecken



LS 58/1V1B



LS 68/2V

Vasche tonde da incasso

Runde Einbaubecken

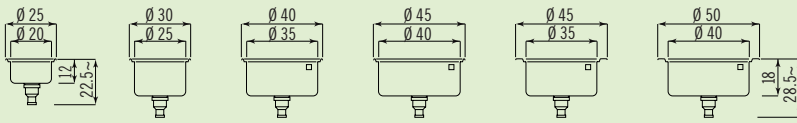

VD 25 VD 30 V 40-D V 45-D V 45 AM-D V 50 AM-D

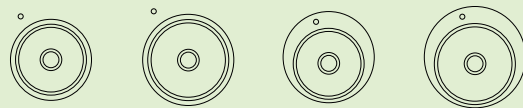

V 40-S V 45-S V 45 AM-S V 50 AM-S

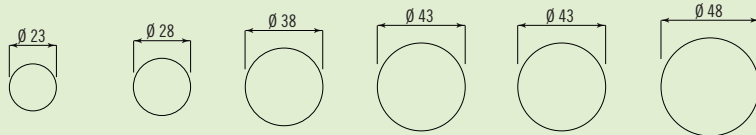

Foro incasso pomello
Ausschnitt für den Einbau
des Schließ- und Öffnungsknopfes
Ø 2,5

Le vasche tonde con ala maggiorata e quelle rettangolari prof. cm. 50 non hanno il foro per il gruppo rubinetteria. Il foro può essere eseguito a richiesta al prezzo netto di €12 + I.V.A.

Die Rundbecken mit breitem Rand und die 50 cm tiefen Rechteckbecken verfügen über keine Öffnung für die Armaturen.

Die Öffnung kann auf Anfrage zum Preis von €12 + MWSt. bereitgestellt werden.

Vasche rettangolari da incasso

Rechteckige Einbaubecken

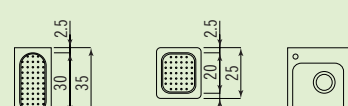
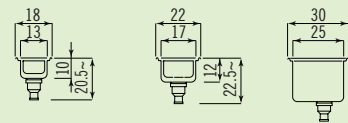

VD 35/18 VD 25/22 V 50/30-D



V 50/30-S

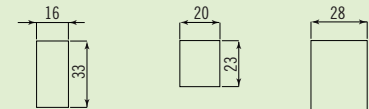

Vasche tonde da sottopiano

Runde Unterbaubecken

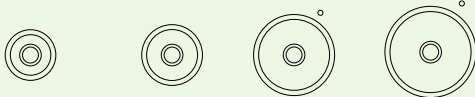
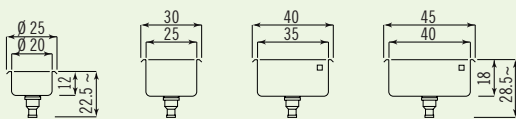

VDS 20 VDS 25 VS 35-D VS 40-D

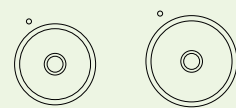

VS 35-S VS 40-S

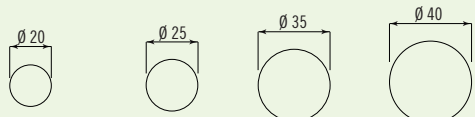

Foro incasso pomello
Ausschnitt für den Einbau
des Schließ- und Öffnungsknopfes
Ø 2,5

Vasche rettangolari da sottopiano

Rechteckige Unterbaubecken

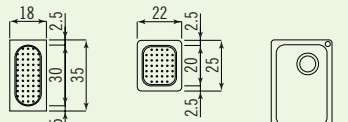
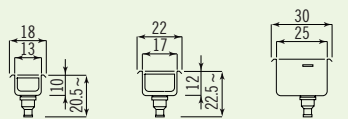

VDS 3013 VDS 2017 VS 40/25-D

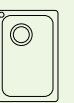

VS 40/25-S

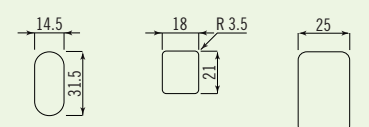

SSO

Vasche rettangolari da incasso
Rechteckige Einbaubecken

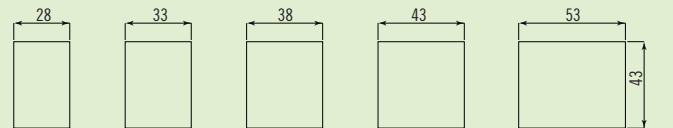
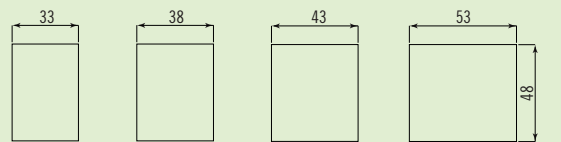
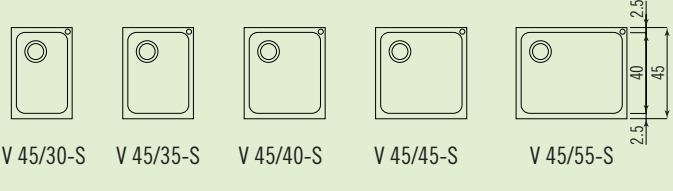
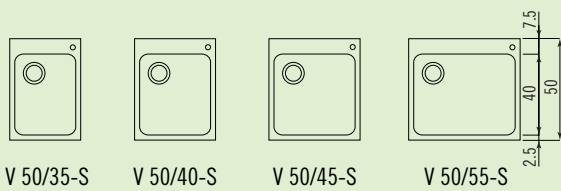
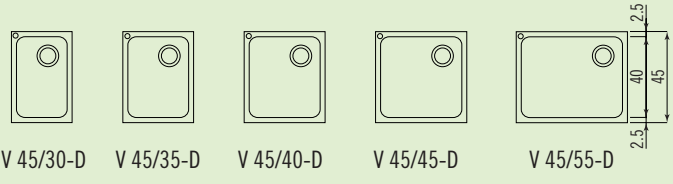
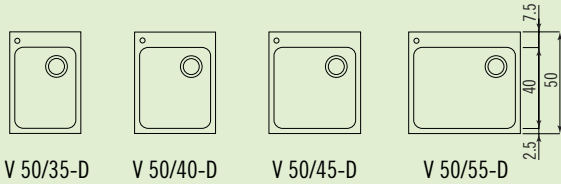
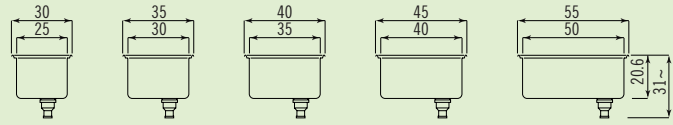
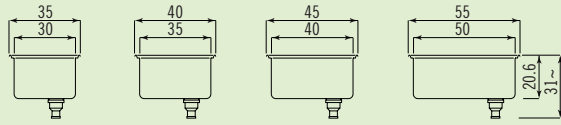

V 50/35-D

V 50/40-D

V 50/45-D

V 50/55-D

V 45/30-D

V 45/35-D

V 45/40-D

V 45/45-D

V 45/55-D

V 50/35-S

V 50/40-S

V 50/45-S

V 50/55-S

V 45/30-S

V 45/35-S

V 45/40-S

V 45/45-S

V 45/55-S

opiano

Vasche rettangolari a filo
Flächenbündige rechteckige Becken

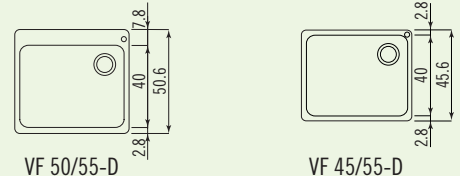
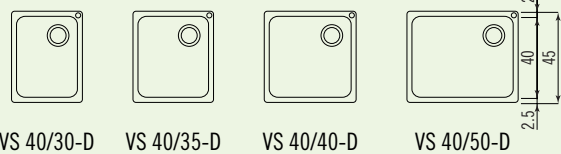
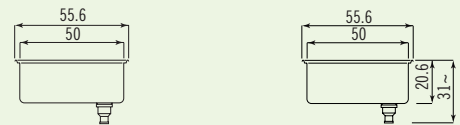
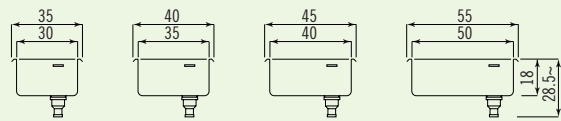

VS 40/30-D

VS 40/35-D

VS 40/40-D

VS 40/50-D

VF 50/55-D

VF 45/55-D

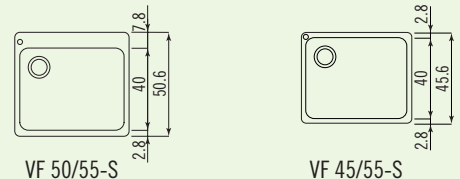
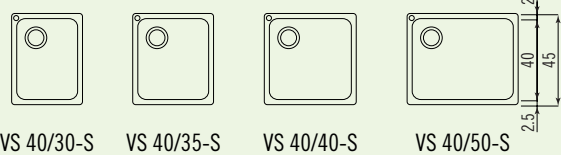

VS 40/30-S

VS 40/35-S

VS 40/40-S

VS 40/50-S

VF 50/55-S

VF 45/55-S

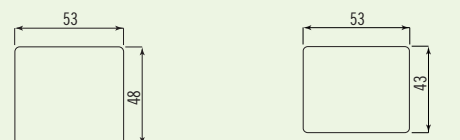
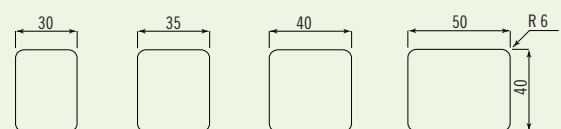

Foro incasso pomello
Ausschnitt für den Einbau
des Schließ- und Öffnungsknopfes
Ø 2.5

Piani lavaggio multifunzione da incasso

Multifunktionelle Einbauspülbecken

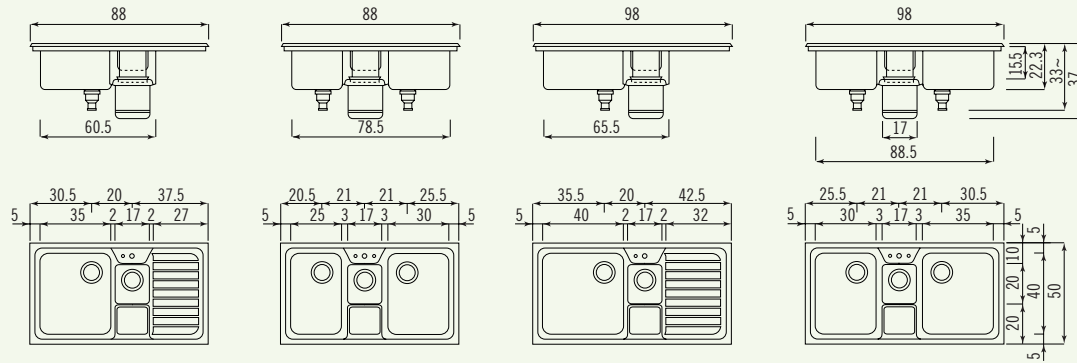

50/88 1V1B1S-E

50/88 2V1B-E

50/98 1V1B1S-E

50/98 2V1B-E

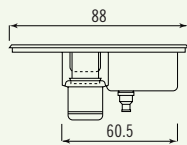

50/88 1S1B1V-E

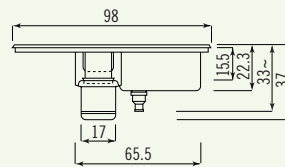

50/98 1S1B1V-E

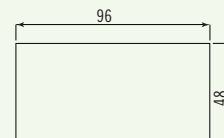
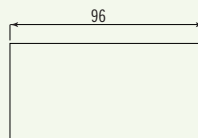
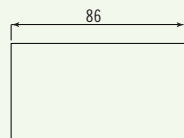
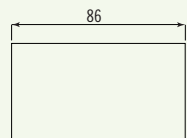
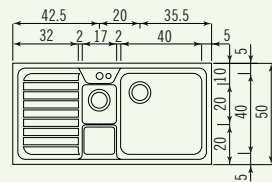
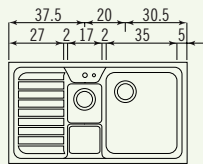

Piani lavaggio da sottopiano

Unterbau-Spülbecken

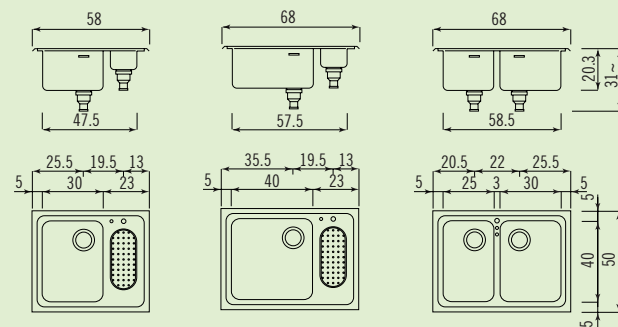

LS 58/1V1B

LS 68/1V1B

LS 68/2V

